



ΦΟΤΟΑΠΠΑΡΑΤ



# Чайка-2М

PHOTOGRAPHIC CAMERA  
APPAREIL PHOTO  
KLEINBILDKAMERA  
CAMARA FOTOGRAFICA

ЧАЙКА-2М  
TCHAIKA-2M  
TSCHAIKA-2 M  
CHAIKA-2 M



# **ФОТОАППАРАТ „ЧАЙКА-2М“**

Техническое описание и инструкция по эксплуатации

0165.00.00.000-01ТО

1 9 7 3



## ВНИМАНИЕ!

Прежде чем пользоваться фотоаппаратом, ознакомьтесь с его устройством. Внимательно изучите правила обращения и порядок работы по данному описанию.

В связи с постоянным совершенствованием конструкции камеры возможны небольшие расхождения между данным описанием и Вашим фотоаппаратом.

## 1. ОБЩИЕ УКАЗАНИЯ

Фотоаппарат «Чайка-2М» предназначен для широкого круга фотолюбителей.

Широкий диапазон скоростей затвора, светосильный объектив, оптический видоискатель со светящейся рамкой, синхронизатор для фотографирования с лампой-вспышкой позволяют производить самые разнообразные съемки на черно-белую и цветную пленки.

Малоформатный кадр  $18 \times 24$  мм дает возможность получить при полностью заряженной кассете (1,65 м пленки) 72 снимка.

Небольшой вес, малые габариты, простота и удобство в обращении делают фотоаппарат незаменимым спутником в туристических походах, на прогулках и отдыхе.

## 2. ТЕХНИЧЕСКИЕ ДАННЫЕ

Объектив . . . . .	«Индустар-69»
Относительное отверстие . . . . .	1:2,8
Фокусное расстояние, мм . . . . .	28
Размер кадра, мм . . . . .	18×24
Диаметр резьбы под светофильтр . . . . .	M22,5×0,5
Визир оптический со светящимися рамками с увеличением . . . . .	0,45x
Затвор центральный с выдержками, сек	1/30; 1/60; 1/125; 1/250 и «В»
Габаритные размеры, мм, не более . . . . .	117×87×53
Вес, г, не более . . . . .	500

## 3. ОСНОВНЫЕ ЧАСТИ ФОТОАППАРАТА

1. Объектив
2. Кольцо установки диафрагмы
3. Шкала диафрагмы
4. Видоискатель
5. Спусковая кнопка
6. Штепсельное гнездо для подключения лампы-вспышки
7. Кольцо фокусировки объектива со шкалой расстояний
8. Шкала глубины резкости
9. Обойма для крепления лампы-вспышки
10. Диск установки выдержек затвора
11. Шкала-памятка
12. Шкала выдержек затвора
13. Окуляр видоискателя
14. Гнездо для установки кассеты
15. Ведущий барабан
16. Фиксирующий зуб приемной катушки
17. Приемная катушка
18. Задвижка замка задней крышки
19. Рычаг взвода затвора и транспортировки пленки
20. Кнопка отключения ведущего барабана
21. Окно счетчика кадров
22. Головка обратной перемотки в кассету



Рис. 1. Вид спереди.



Рис. 2. Вид сверху.

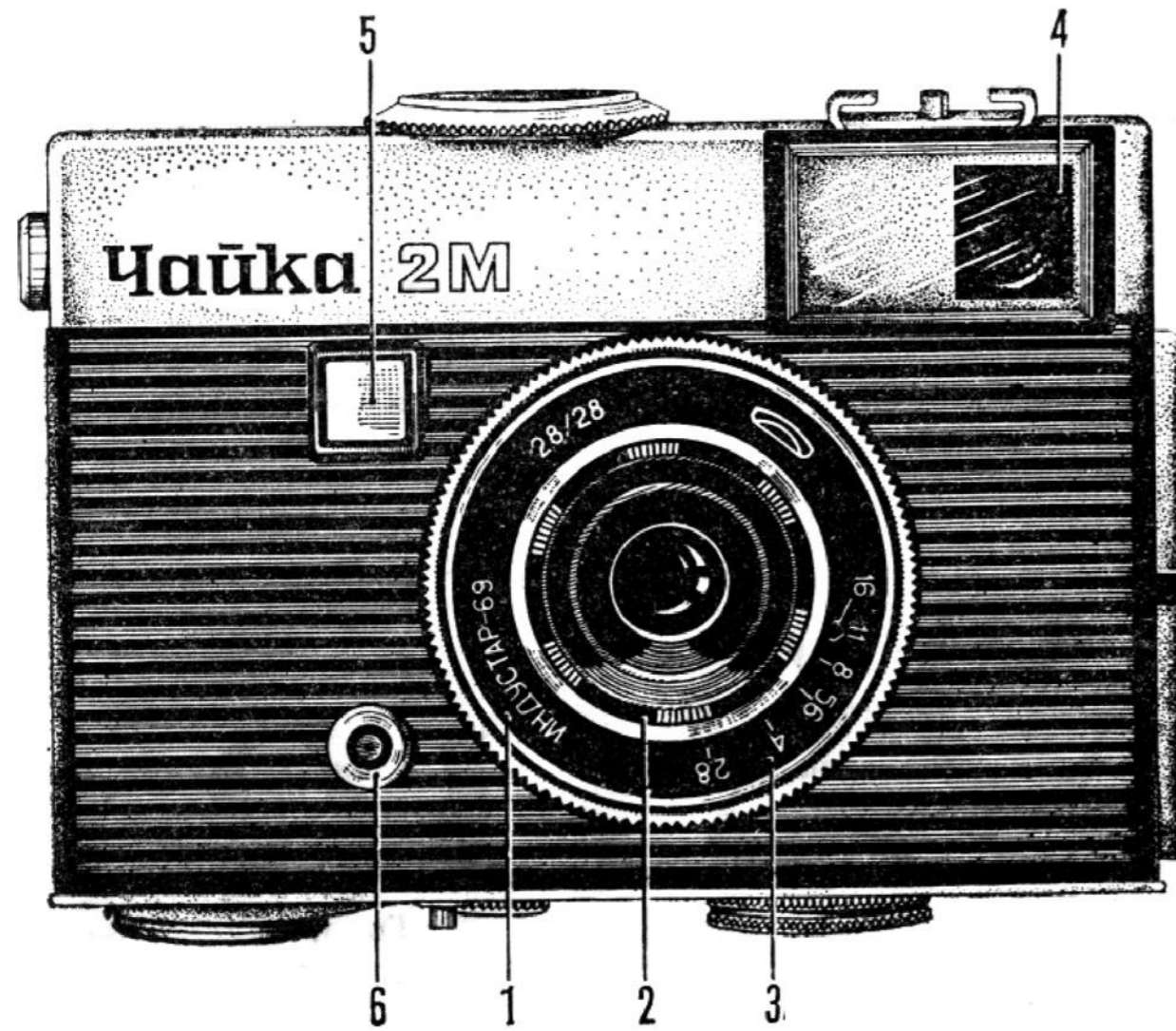

Рис. 3. Фотоаппарат с открытой задней крышкой

#### 4. ПОДГОТОВКА ФОТОАППАРАТА К РАБОТЕ

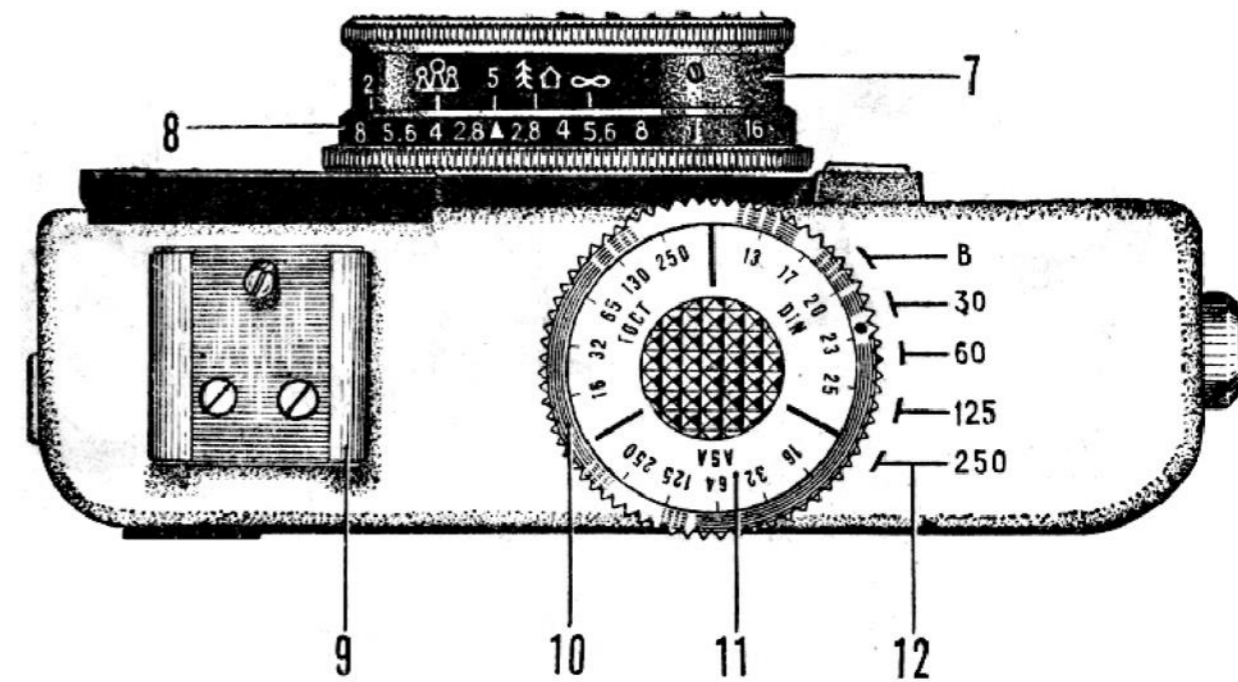

Рис. 4. Вид сбоку

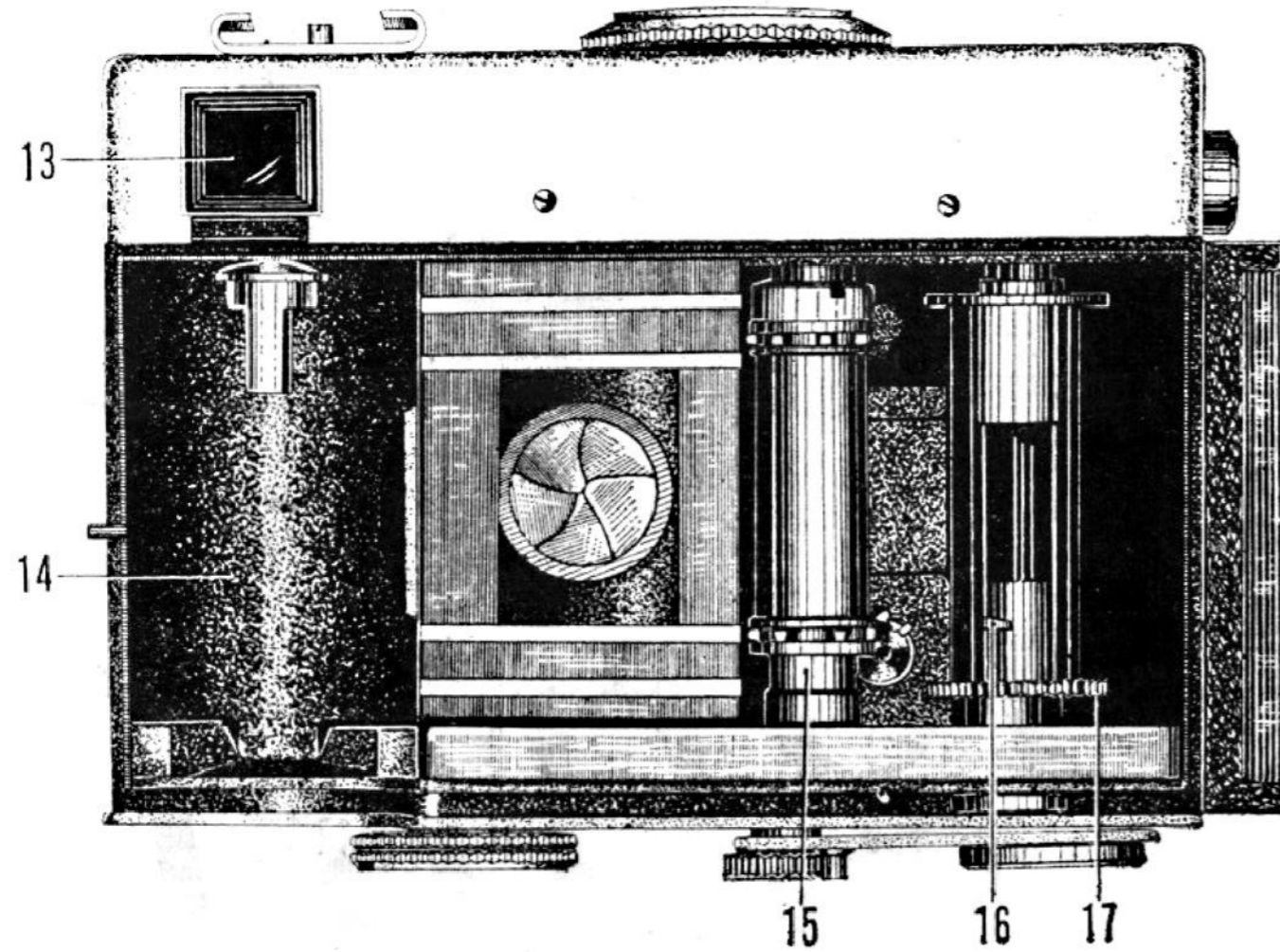
#### 4.1. ЗАРЯДКА ФОТОАППАРАТА

Перед установкой кассеты в фотоаппарат необходимо проверить, включен ли ведущий барабан 15. Для этого поворачивайте его в любую сторону до тех пор, пока он не застопорится.

Вставьте кассету с пленкой в гнездо 14. Заправьте обрезанный конец пленки в прорезь приемной катушки 17 так, чтобы зуб 16 катушки вошел в одно из перфорационных отверстий. Проследите за тем, чтобы пленка лежала на ползках кадрового окна без перекоса, а зубья ведущего барабана совпадали с перфорационными отверстиями.

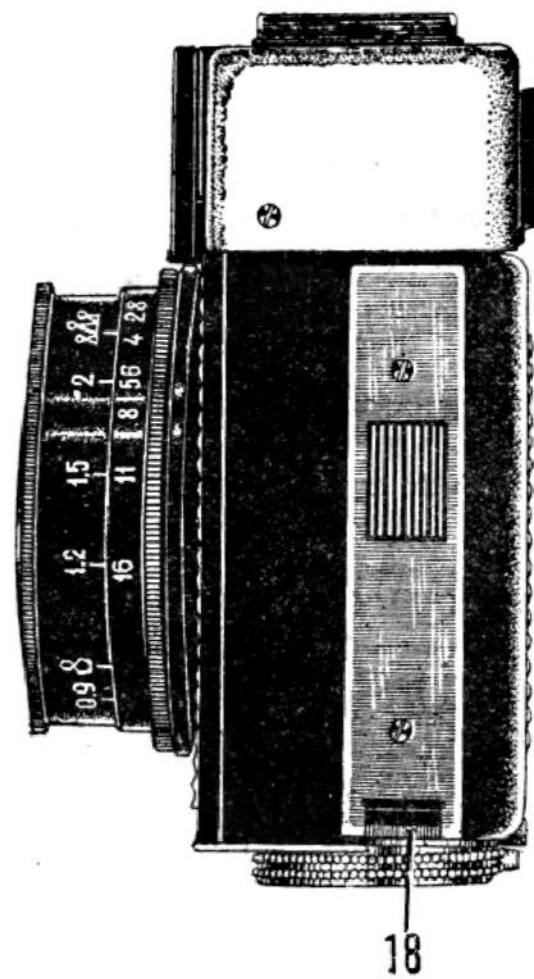
Повернув рычаг взвода 19, убедитесь, что пленка наматывается на приемную катушку, и закройте заднюю крышку.

Перемотайте рычагом взвода засвеченный при зарядке отрезок пленки. Перемотка осуществляется плавным поворотом рычага взвода до упора с последующим нажатием спусковой кнопки 5.

Повторяйте эту операцию до тех пор, пока в окошке счетчика кадров 21 против неподвижного индекса не установится цифра «0».



Рис. 5. Вид снизу.

## 5. ПОРЯДОК РАБОТЫ

### 5.1. ФОТОГРАФИРОВАНИЕ

Поворотом диска 10 установите требуемую выдержку затвора.

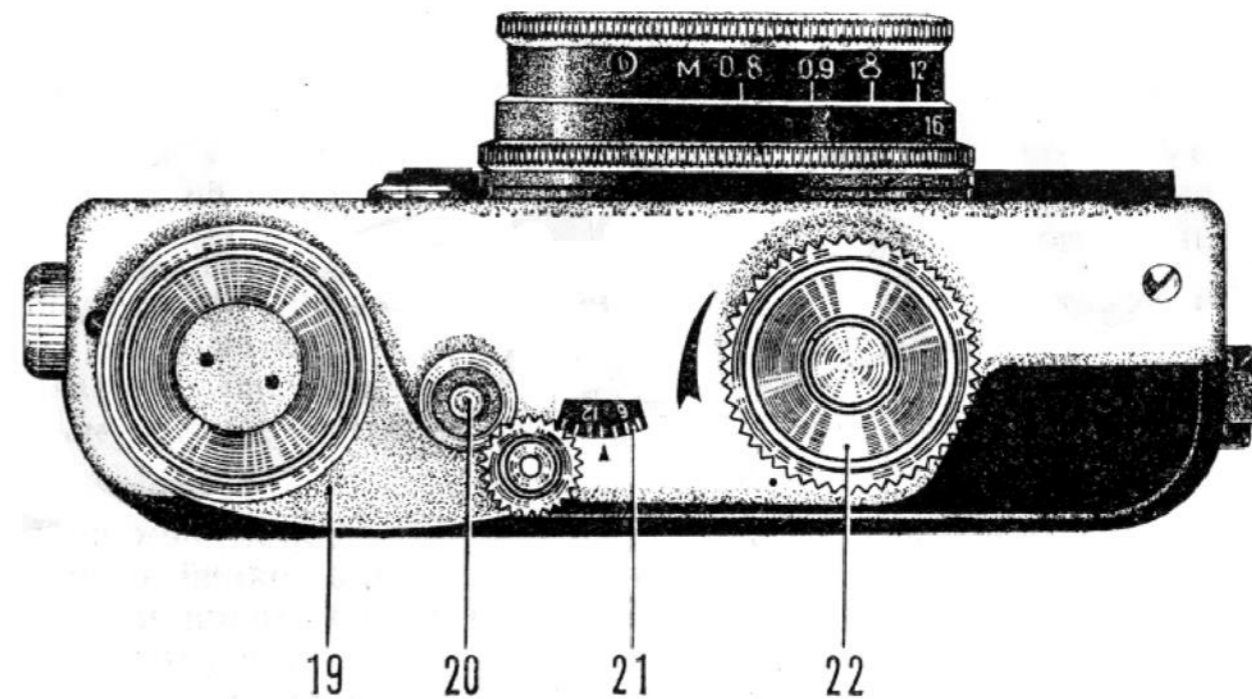
При выборе выдержки помните, что с короткими выдержками снимают обычно быстродвижущиеся объекты во избежание «смазывания» изображения.

При съемках, где требуется большая глубина резкости (например, пейзаж, расположенные в пространстве объекты), следует пользоваться более длительными выдержками и производить диафрагмирование объектива. Необходимое значение диафрагмы установите поворотом кольца 2.

Наводку объектива на резкость производят вращением кольца 7, совмещая соответствующее деление шкалы расстояний с индексом на шкале глубины резкости 8. Для упрощения наводки на резкость на шкале расстояний нанесены символы: 1 м — портрет, 3 м — группа, 10 м — пейзаж (рис. 7). При съемке выбранного сюжета достаточно установить против индекса соответствующий этому сюжету символ.

Незначительные ошибки в определении расстояния до снимаемого объекта не имеют существенного значения, так как объектив обладает большой глубиной резкости.

Под глубиной резкости понимается расстояние до какой-то точки перед объектом съемки и за объектом, в пределах которого изображение объекта будет резким. В каждом конкретном случае глубина резкости зависит от расстояния до объекта и от установленной диафрагмы.

Определение глубины резкости производится следующим образом: на шкале 8 по обе стороны от индекса нанесен ряд значений диафрагмы объектива; отрезок шкалы расстояний, заключенный между цифрами, соответствующими значению установленной на объективе диафрагмы, указывает границы резко изображаемого пространства. Так, например, при расстоянии до объекта съемки, равном 1,7 м и значении диафрагмы 16, резко будут изображены все предметы, находящиеся от плоскости пленки на расстоянии от 0,85 м до  $\infty$ .

После установки экспозиции и наводки объектива на резкость поворотом рычага 19 взведите затвор, затем, глядя в окуляр видоискателя 13, направьте фотоаппарат так, чтобы снимаемый объект оказался внутри светящейся рамки. Нажмите спусковую кнопку 5.



Если снимаемый объект находится ближе 3 метров, границы кадра определяются внутренней рамкой «а» (рис. 6).

При спуске затвора аппарат необходимо держать неподвижно, так как даже небольшое сотрясение может значительно ухудшить снимок.



Рис. 6.

Внутренняя рамка  
видоискателя

## 5.2. ФОТОГРАФИРОВАНИЕ С ЛАМПОЙ-ВСПЫШКОЙ

Фотоаппарат «Чайка-2М» снабжен синхроконтактом для применения электронных импульсных ламп. Лампа-вспышка устанавливается в обойму 9.

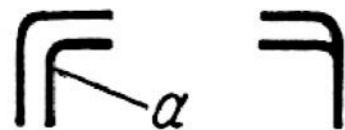
Соединение лампы с фотоаппаратом производится подключением штеккера провода лампы в штепсельное гнездо 6 на корпусе фотоаппарата. Подключение и отключение лампы можно производить как при взведенном, так и при спущенном затворе. Вспышка лампы происходит синхронно со срабатыванием затвора.



Рис. 7. Символы, нанесенные на шкале расстояний.

## 5.3. РАЗРЯДКА ФОТОАППАРАТА

Как только счетчик покажет, что отснято 72 кадра, фотоаппарат нужно разрядить.

Спустите затвор, вытяните головку обратной перемотки 22; нажмите кнопку 20 и, удерживая ее в нажатом положении, вращайте головку обратной перемотки в направлении, указанном стрелкой. Об окончании перемотки дадут знать слабый рывок и более легкое вращение головки.

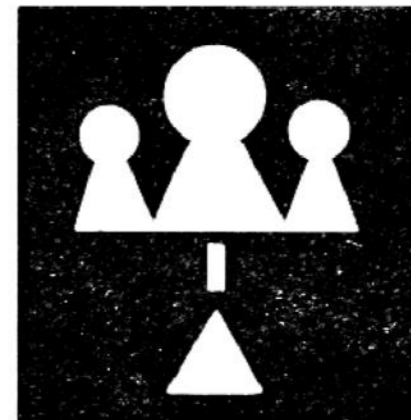
Откройте заднюю крышку и извлеките кассету с экспонированной пленкой. Счетчик кадров автоматически сбросится на минус 2 кадра.

## 6. ПРАВИЛА УХОДА ЗА ФОТОАППАРАТОМ

Фотоаппарат требует бережного обращения. Его необходимо содержать в чистоте и оберегать от механических повреждений, сырости и резких колебаний температуры.

Если фотоаппарат внесен с холода в теплое помещение, в течение 1,5—2 часов его не следует вынимать из футляра во избежание запотевания оптических деталей. Хранить аппарат необходимо в футляре. При этом объектив должен быть закрыт крышкой, а затвор спущен.

Не рекомендуется без надобности выворачивать объектив из камеры, чтобы не допускать попадания пыли и грязи на поверхность оптических деталей и лепестковый механизм.

Протирать оптические просветленные поверхности объектива, а также защитное стекло видоискателя следует легким касанием фланелевой салфетки или ватой, слегка смоченной спиртом. Наружную поверхность окулярной линзы видоискателя можно очищать только мягкой беличьей кисточкой или продувать струей сухого чистого воздуха. Разбирать фотоаппарат самостоятельно нельзя, так как при этом можно нарушить регулировку отдельных узлов.

Ремонт и юстировка могут производиться только квалифицированными специалистами.

Категорически запрещается введение какой-либо смазки в фотоаппарат.

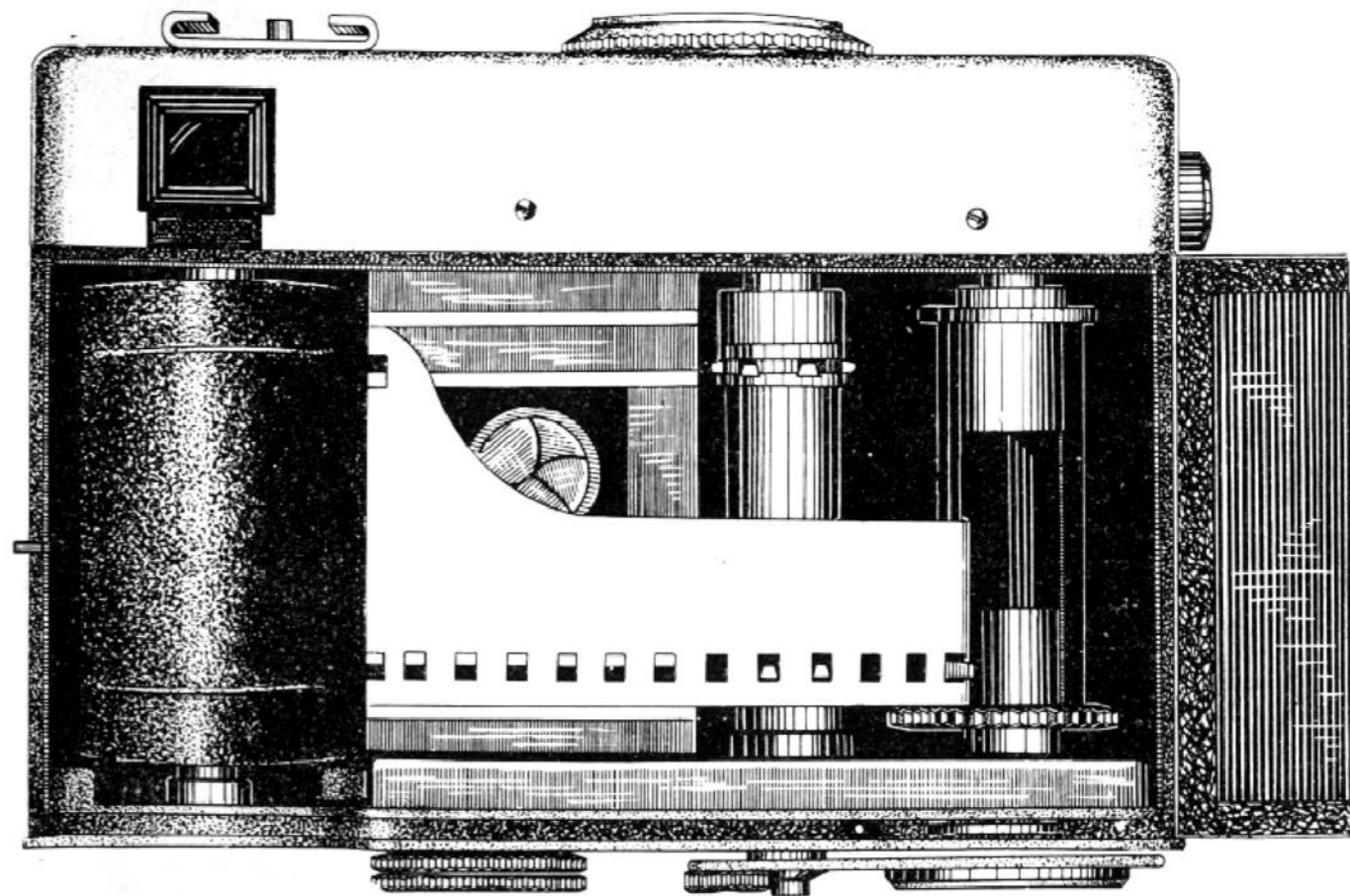

Рис. 8. Фотоаппарат с заряженной кассетой.